

### Schnitt A-A

M=50:1

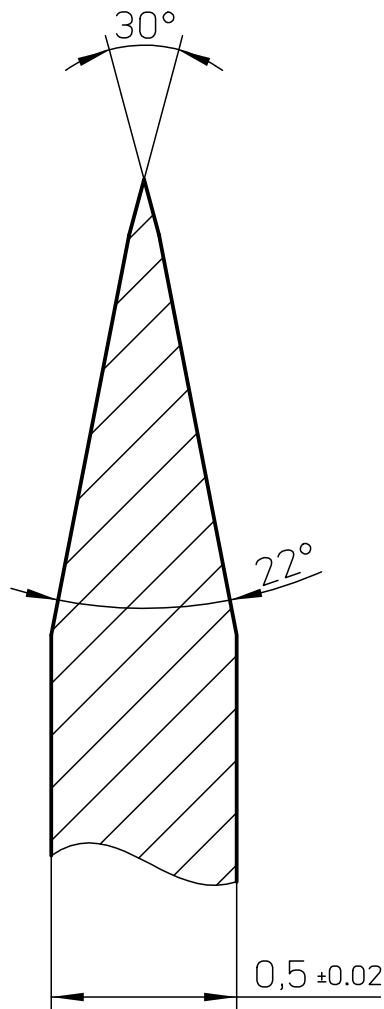

Weitergabe sowie Vervielfältigung dieser Zeichnung, Verwertung und Mitteilung ihres Inhalts sind verboten, soweit nicht ausdrücklich gestattet. Zuwiderhandlungen verpflichten zu Schadenersatz. Alle Rechte für den Fall der Patent-, Gebrauchsmuster- oder Geschmacksmustereintragung vorbehalten.

MOZART AG Schmalzgraben 15 D-42655 Solingen			Nicht tolerierte Maße nach Allgemeintoleranzwerte: Größenmaß DIN 2769-b Winkelgrößenmaße DIN 2769-1 Nicht tolerierte Schliffwinkeltoleranzen Mozart Norm 1		Maßstab: 4:1 Härte: 79,3-81,1 HR30N 63 ± 1 HRC Umwertung Härtewerte nach DIN EN ISO 18265		Werkstoff: C 125  Werkstoffbezeichnung nach Mozart Norm 04		
			Datum	Name	Benennung				
			Bearb.	29.09.98	Präzisionsschnitt-Klinge unmarkiert				
			Gep.						
			Ausg.						
			für:						
c	F1 raus	15.04.20	Ler.	<b>MOZART</b> FINEST IN CUTTING		Artikel Nr.		Index	Blatt
b	Benennung	11.06.15	Ler.			512.050		C	
a	neues Wkz.	11.10.04	Ler.						DIN A4
Ind.	Änderung	Datum	Name	Urspr.	Ers. für:		Ers. durch:		